

Pohyblivý betlém

stavebnice staročeského pohyblivého betlému

Návod na sestavení



0. Kontrola obsahu balení

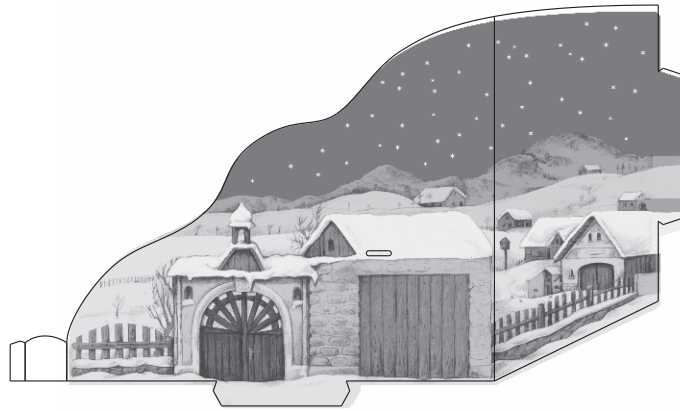

Kulisa levá KL

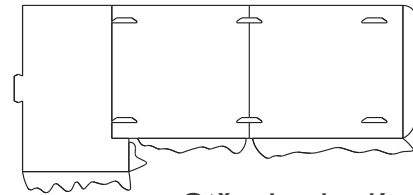

Střecha jeslí

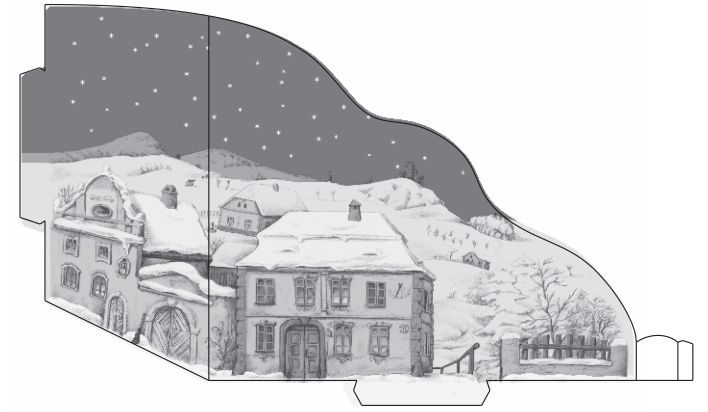

Kulisa pravá KR

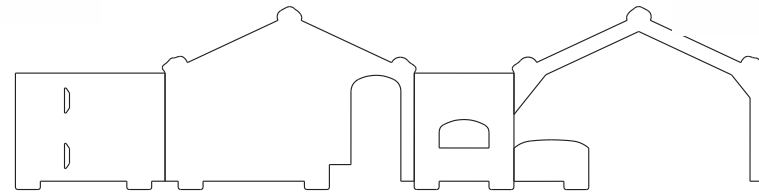

Jesle



Pohyblivé figurky

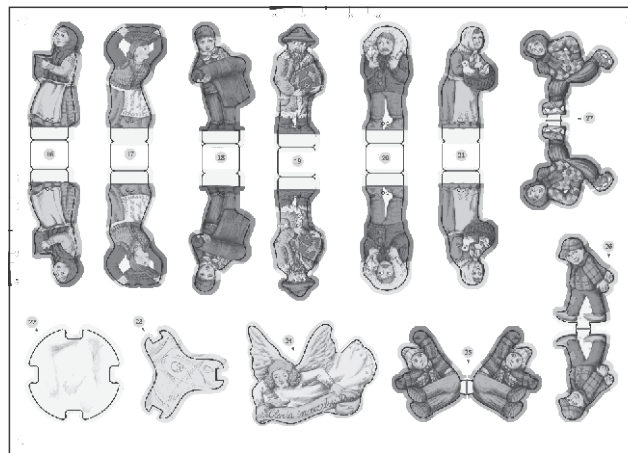

Darovníci a kolotoče

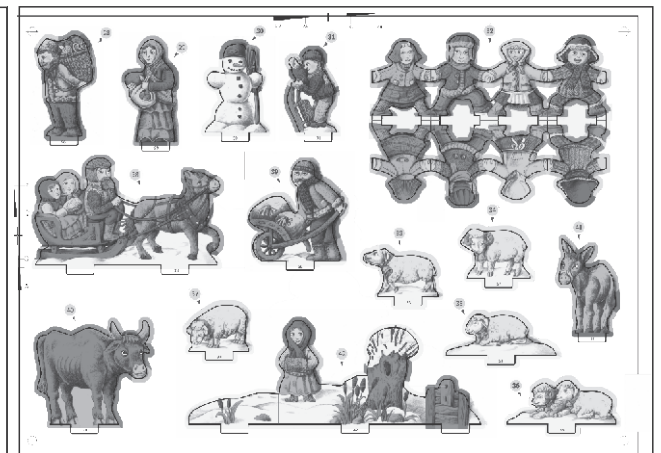

Statické figurky

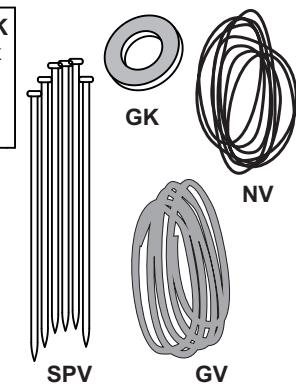
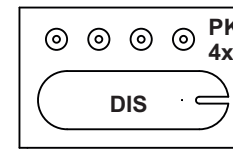
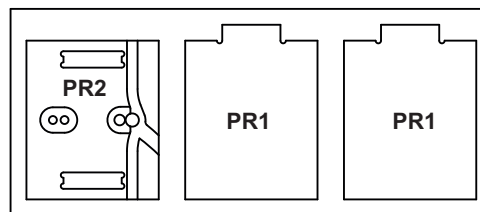
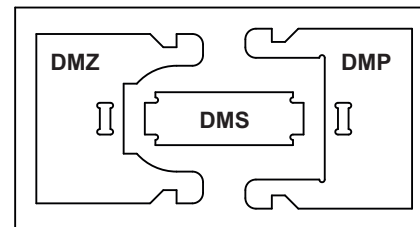
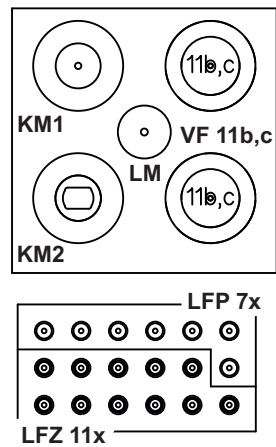
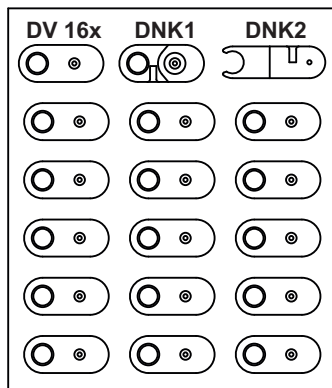
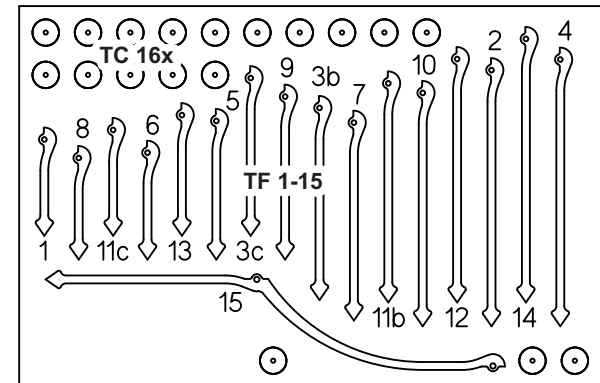
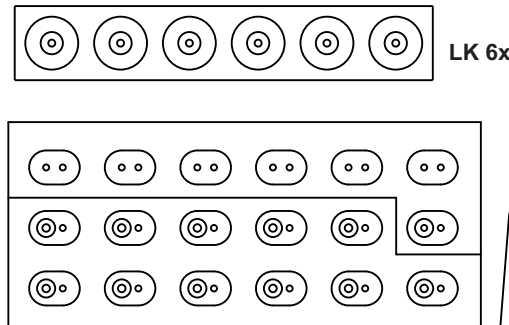
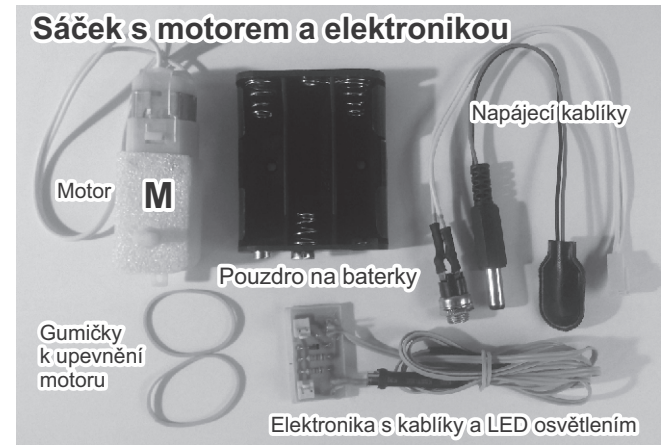
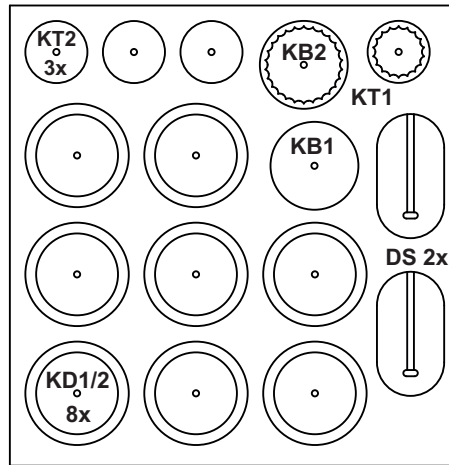
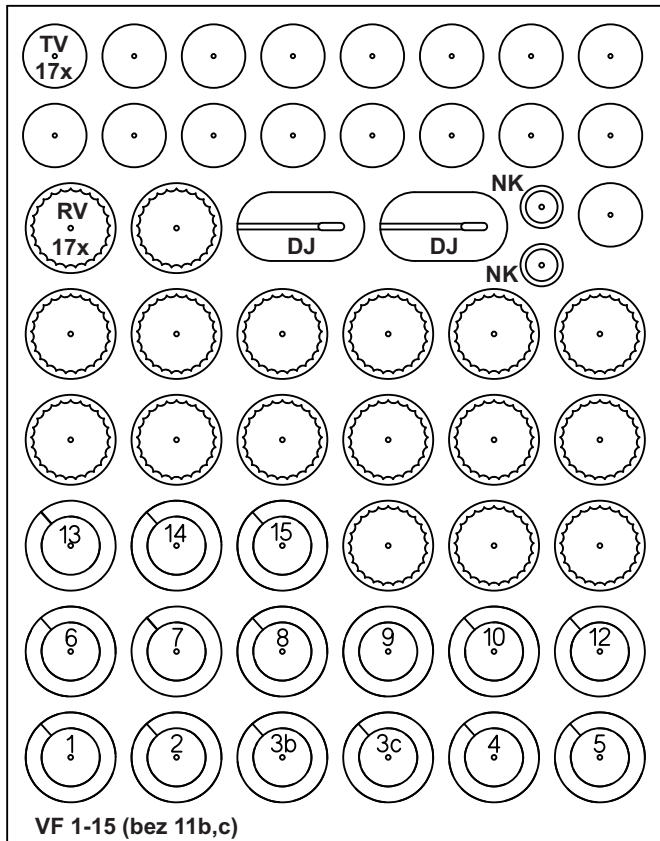

Hliníkový drát 350 mm

Hliníkový drát 250 mm

Montáž držáků vaček

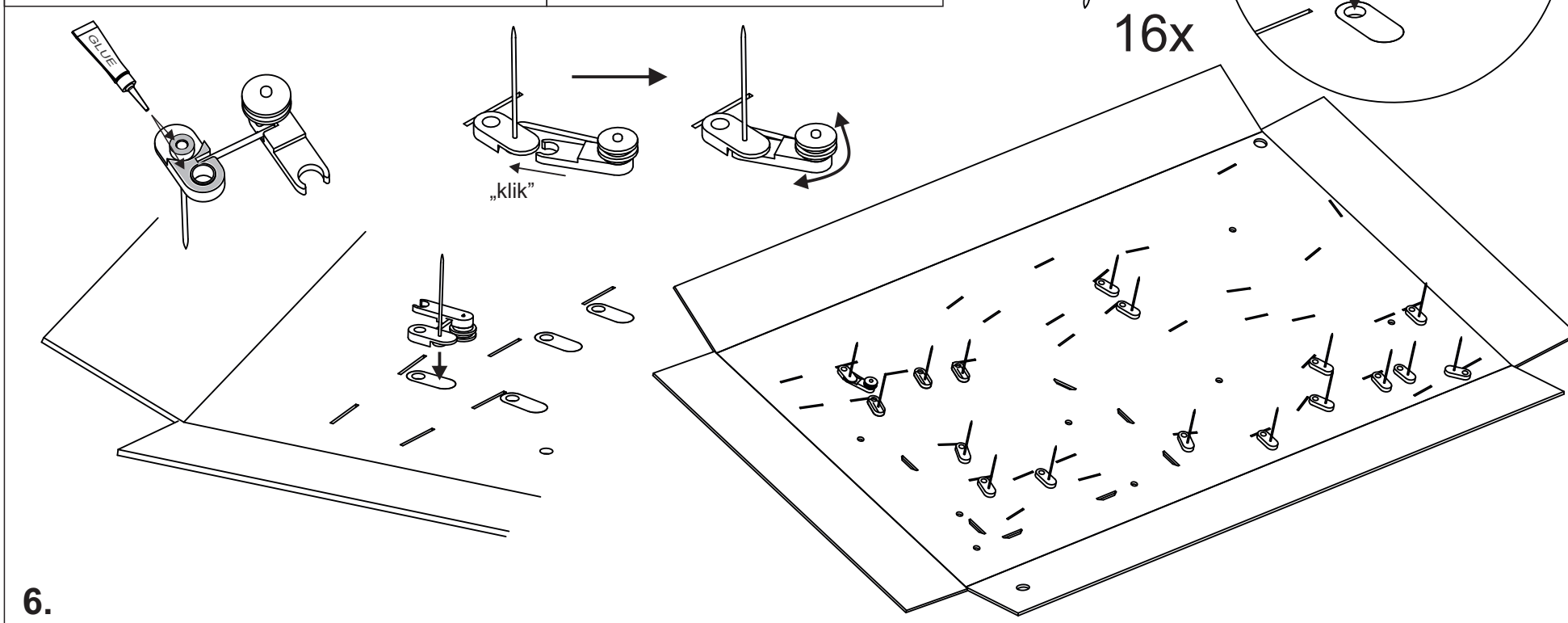
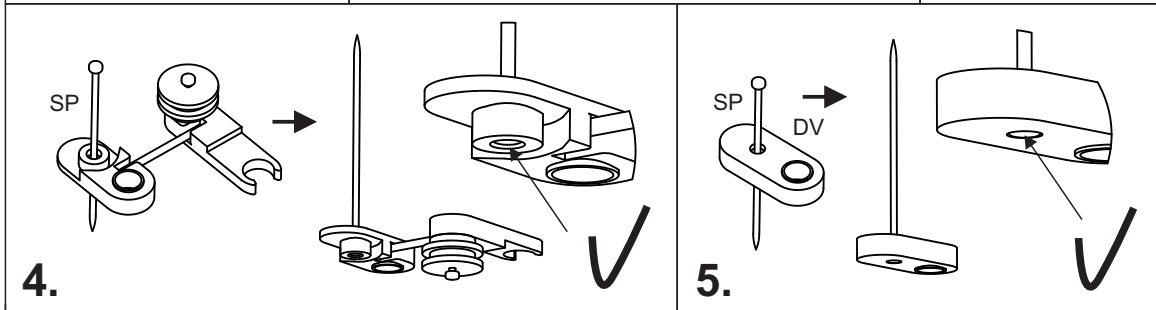
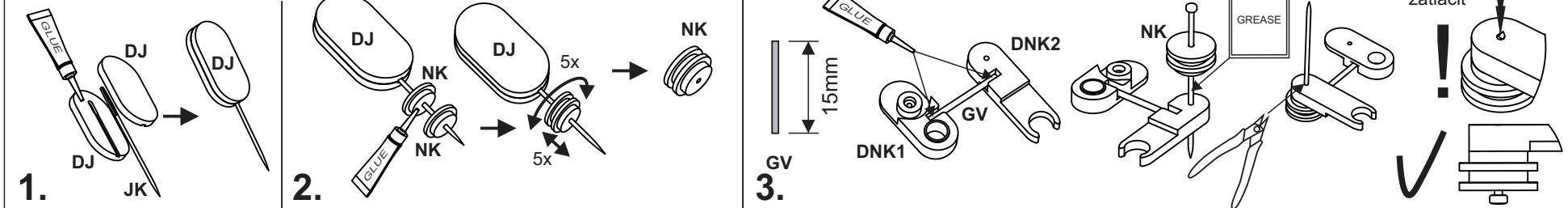

Montáž vaček

Stejně tak: VF 2-15 + RV 16x

Stejně tak: VF 2-15 + RV + TV 16x

Hlavičku špendlíku zatlačit až nadoraz na dno drážky

Mírně povytáhnout, aby se kladka volně otáčela

Mírně povytáhnout, aby se kladka volně otáčela

Mírně povytáhnout, aby se kladka volně otáčela

Montáž ložisek a kladek

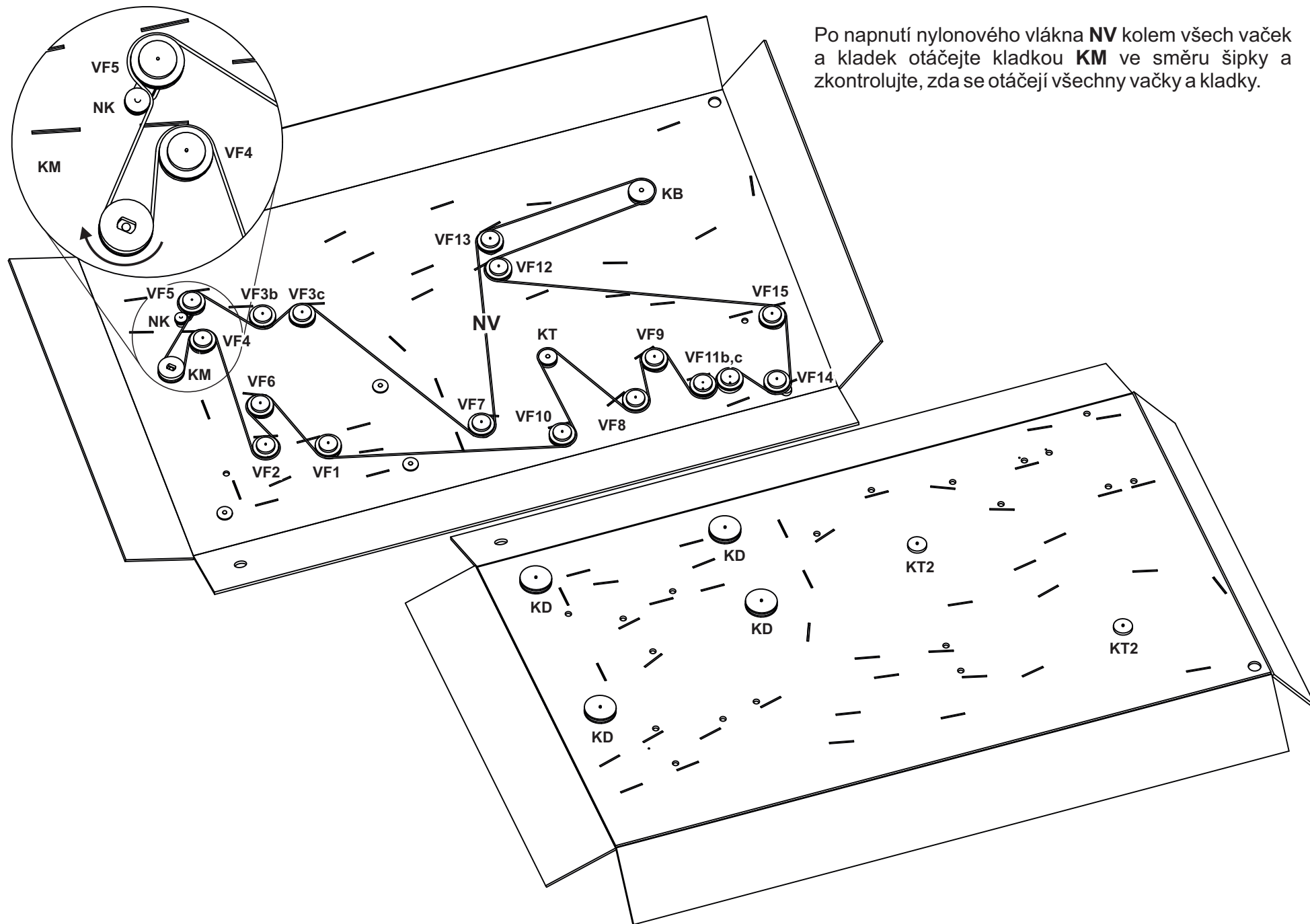

Po napnutí nylonového vlákna **NV** kolem všech vaček a kladek otáčejte kladkou **KM** ve směru šipky a zkontrolujte, zda se otáčejí všechny vačky a kladky.

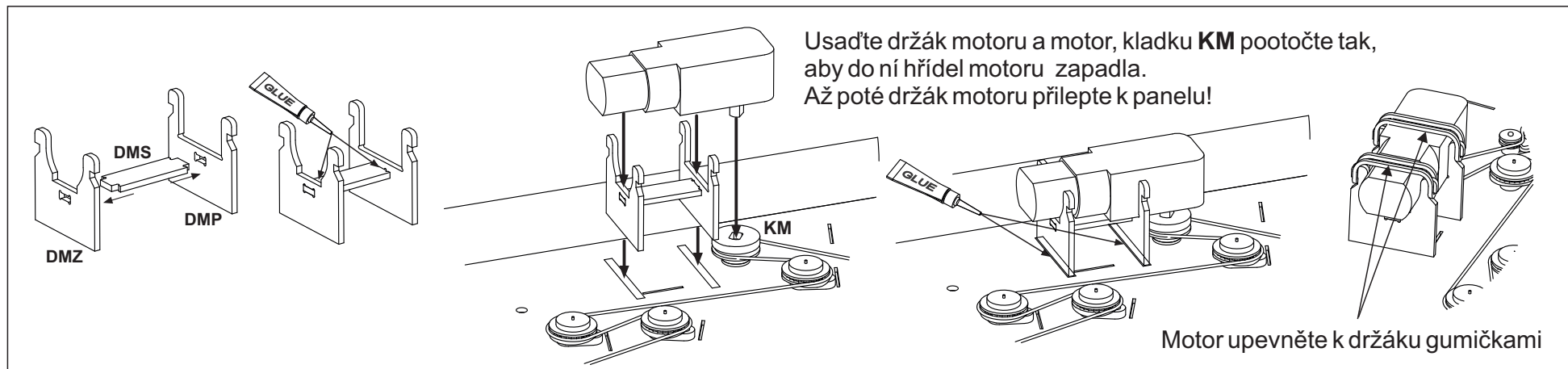

1. Destičku elektroniky přilepte na označené místo
2. Upevněte konektor napájení do bočnice pomocí matice
3. Kabelík osvětlení vedte podle kresby na panelu, přilepte jej samolepkami a protáhněte otvorem na horní stranu panelu
4. Kabelík osvětlení jeslí protáhněte rovněž otvorem na horní stranu panelu

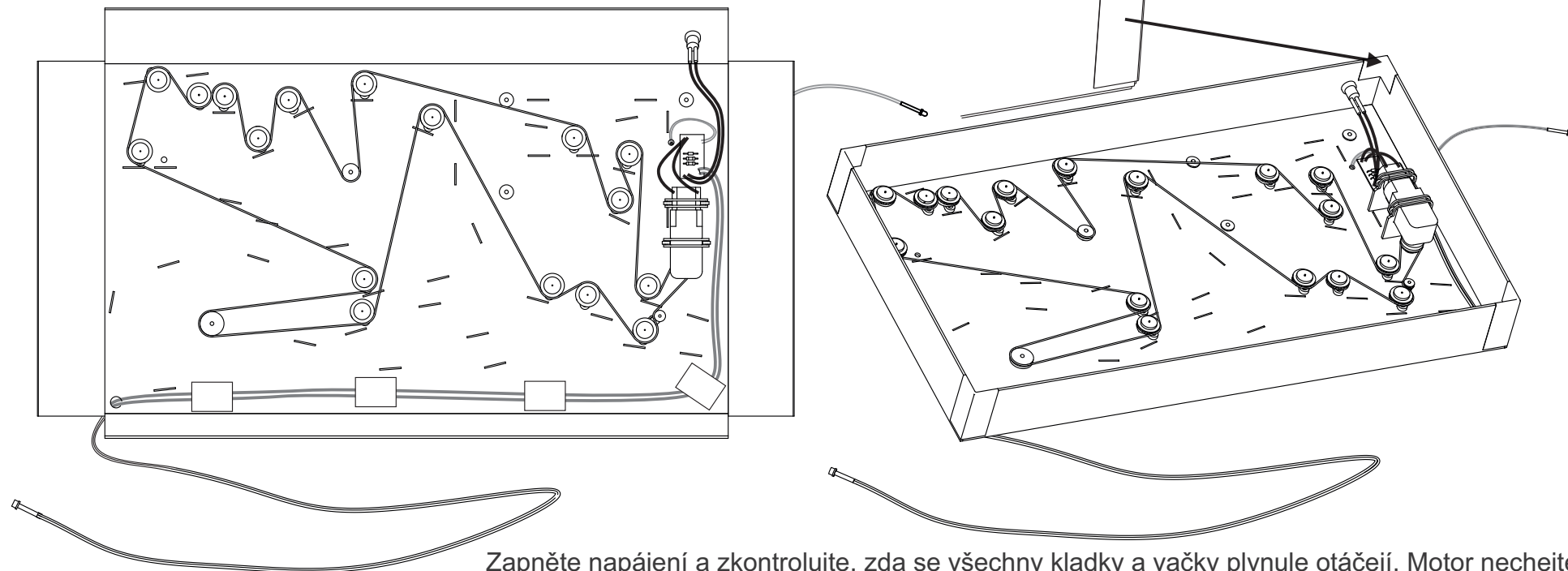

Zapněte napájení a zkontrolujte, zda se všechny kladky a vačky plynule otáčejí. Motor nechte běžet aspoň 10 minut, ať se celý mechanismus „usadí“.

Montáž „Darovníků“

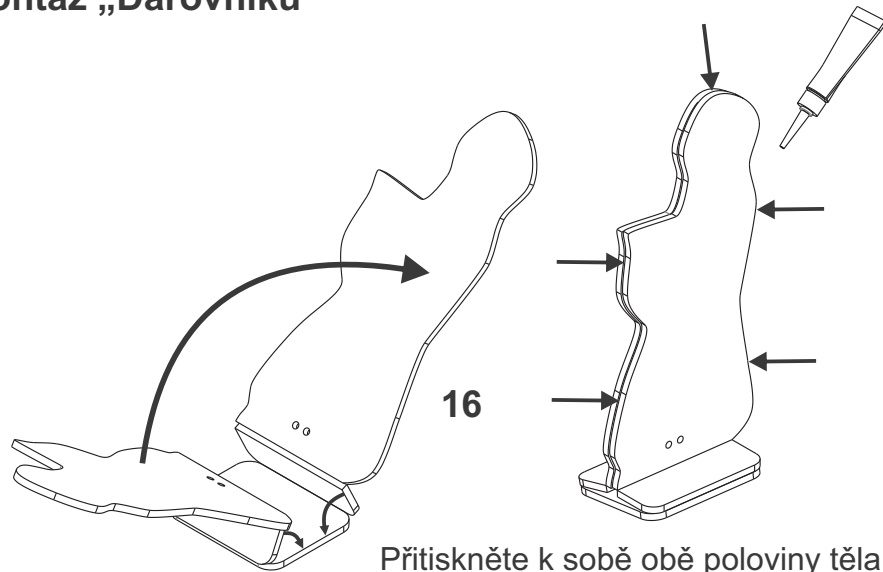

Přitiskněte k sobě obě poloviny těla tak, aby se jejich kontury kryly a na několika místech po obvodu kápněte lepidlo tak, aby vsáklo dovnitř mezi slepované plochy. Pár vteřin počkejte, než lepidlo díly slepí.

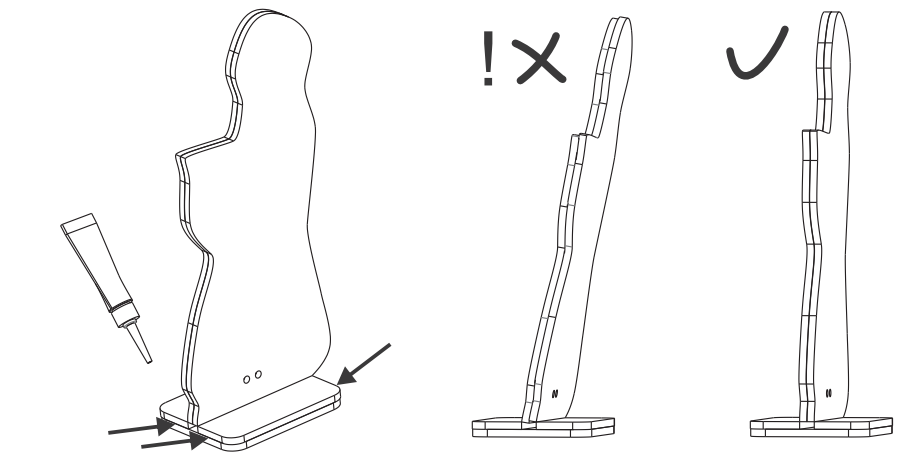

Stiskněte k sobě podstavec tak aby byl kolmo k tělu a zakápněte lepidlem tak aby vsáklo mezi slepované plochy

Stejným způsobem slepte ostatní „darovníky - 17 až 21

Darovníky navlékněte na gumové vlákno **GV** (dírký ve figurkách případně rozšířte) a rozmístěte ve stejných vzdálenostech na gumovém vláknu. Konce gumového vlákna přilepte v dírkách darovníka **16** podle obrázku.

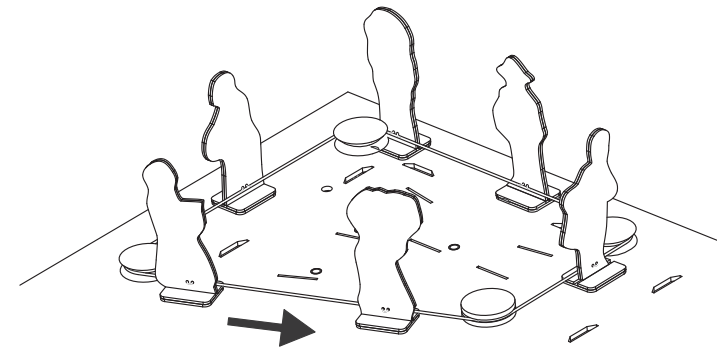
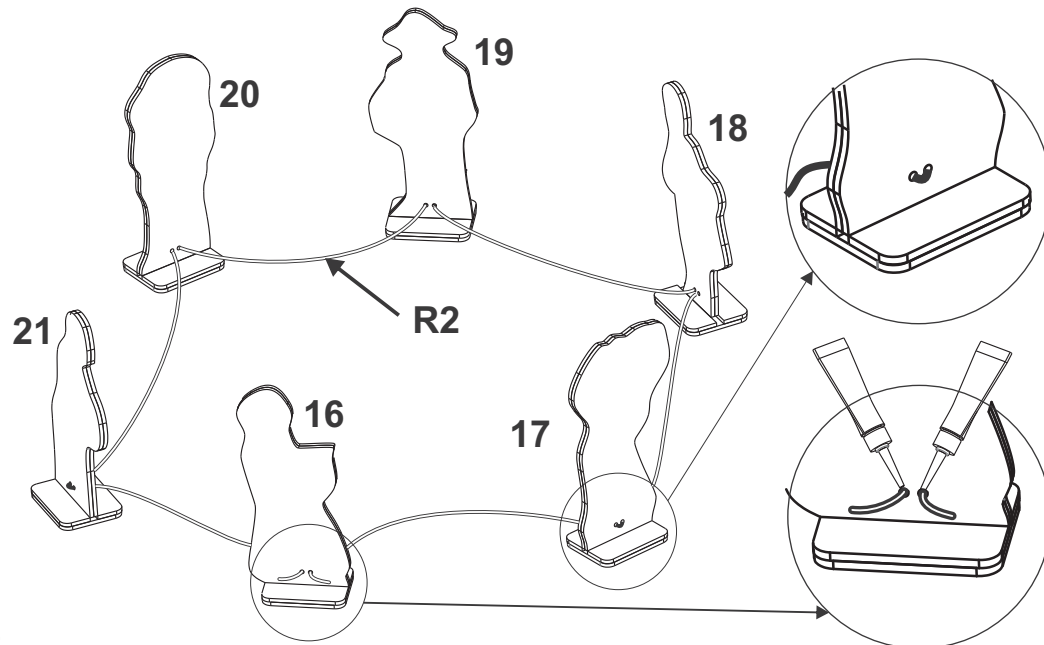

- Podstavce darovníků potřete zespodu teflonovým práškem **TEF**, aby po panelu darovníci lépe klouzali a nestírali tisk s povrchu panelu.
- Darovníky nasadíte na kladky a zapnete napájení, darovníci se mají plynule posouvat po své dráze ve směru šipky.

Montáž „kolotočů” s bruslaři a tanečníky

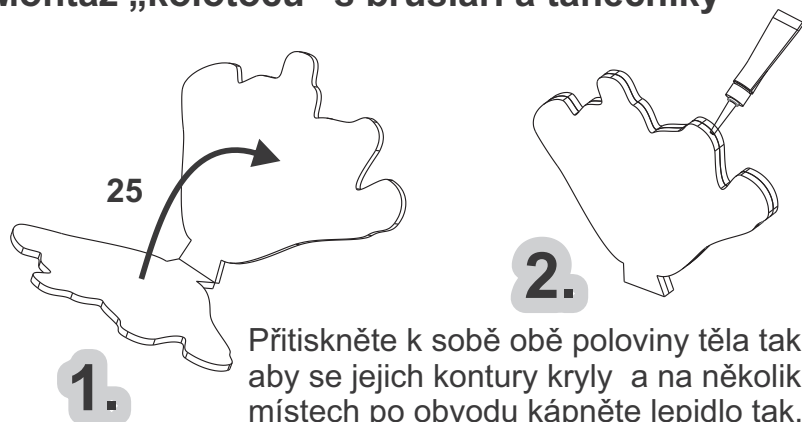

Přitiskněte k sobě obě poloviny těla tak, aby se jejich kontury kryly a na několika místech po obvodu kápněte lepidlo tak, aby vsáklo dovnitř mezi slepované plochy. Pár vteřin počkejte, než lepidlo dily slepí.

2.

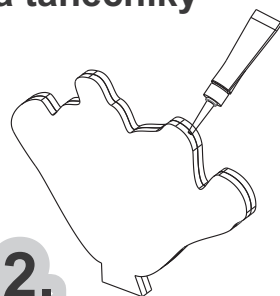

Stejným způsobem slepte zbylé bruslaře - figurky č. 26 a 27 a nasadte je podle šipek na kolotoč bruslařů - díl č.23. Bruslaře můžete ke kolotoči přilepit.

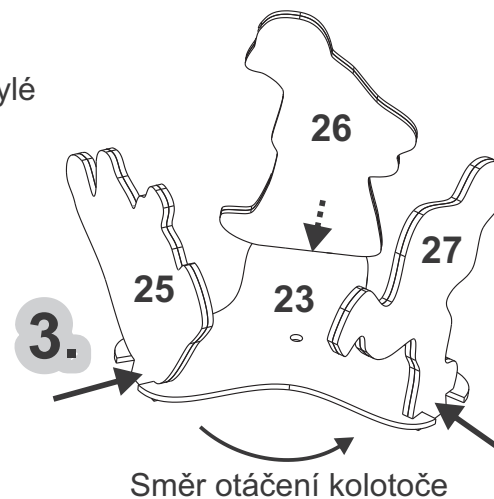

Slepte jednotlivá těla tanečníků po obvodu stejně, jako bruslaře.

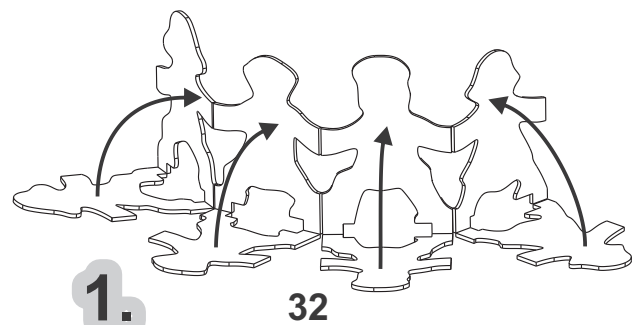

2.

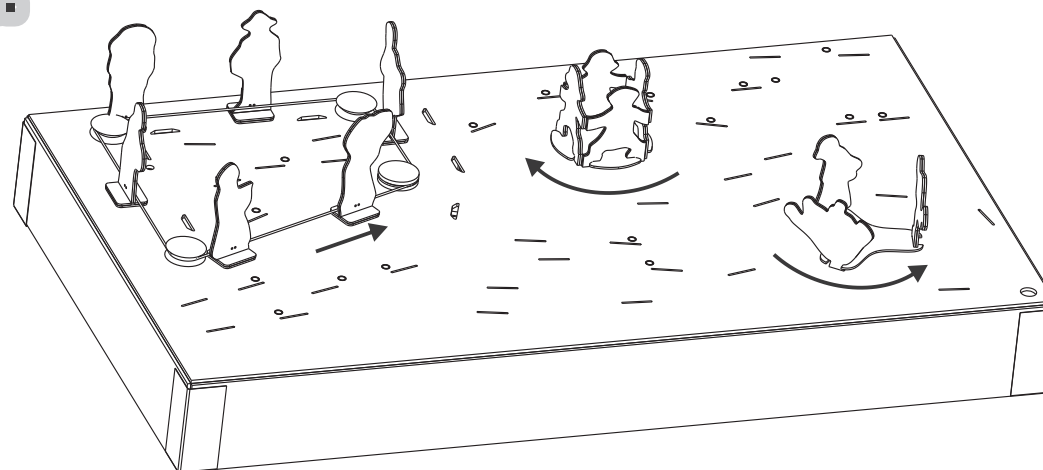
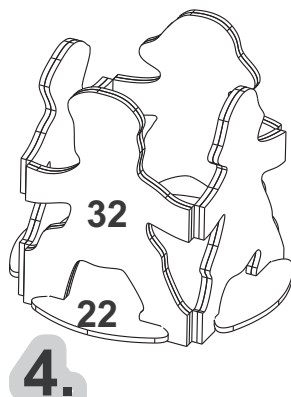
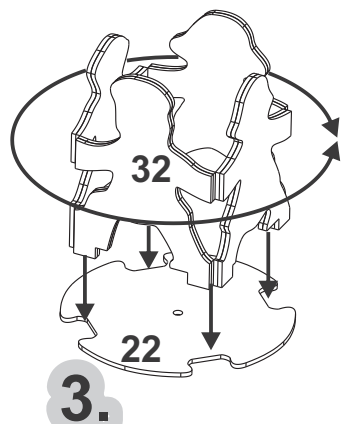
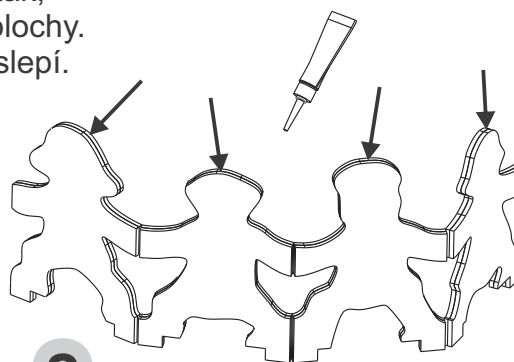

Nasadte kolotoče tanečníků a bruslařů na osičky, připojte napájení a zkontrolujte zda se kolotoče otáčejí plynule, tanečníci rychleji, bruslaři pomaleji. Pozn.: Pokud budete chtít betlém rozebírat, kolotoče k terčikům **KT2** nelepte.

Montáž pohyblivých figurek s pohyblivou částí vpředu

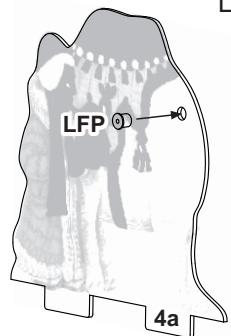

Ložisko **LFP** navlékněte na špendlík, bude se vám s drobnou součástkou lépe manipulovat

Ložisko **LFP** přilepte po obvodu na zadní straně figurky malým množstvím lepidla pomocí špičky špendlíku

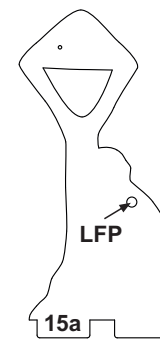
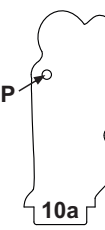
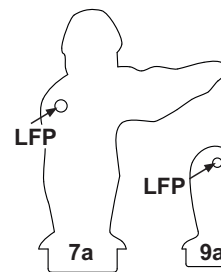
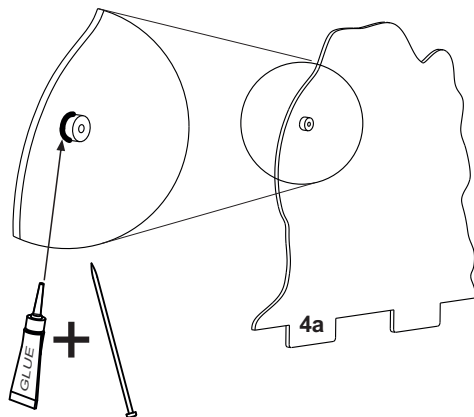

Stejným způsobem osadte a přilepte ostatní ložiska **LFP** do pevných částí figurek s pohyblivou částí vpředu

Sestavte a slepte přípravek k montáži pohyblivých figurek

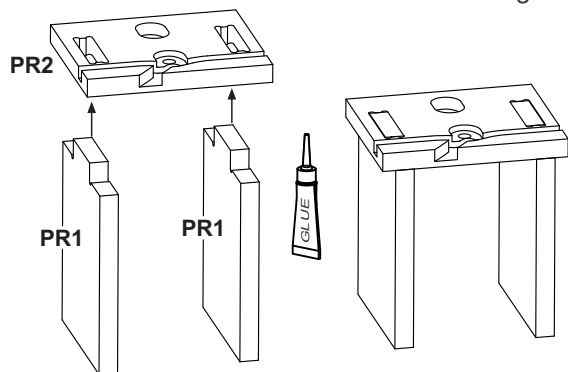

Pozor na orientaci kliky figurky **KFP** vůči táhlu **TF**

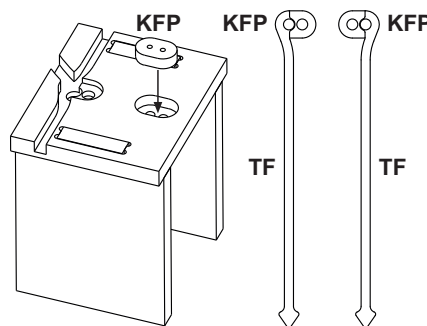

Zatlačování špendlíků si usnadníte, když použijete vidličku **VID** s délkou pro hlavičku špendlíku

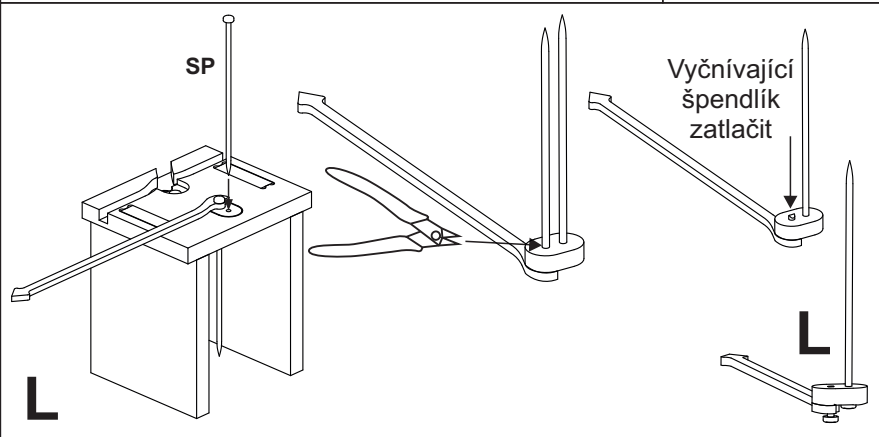
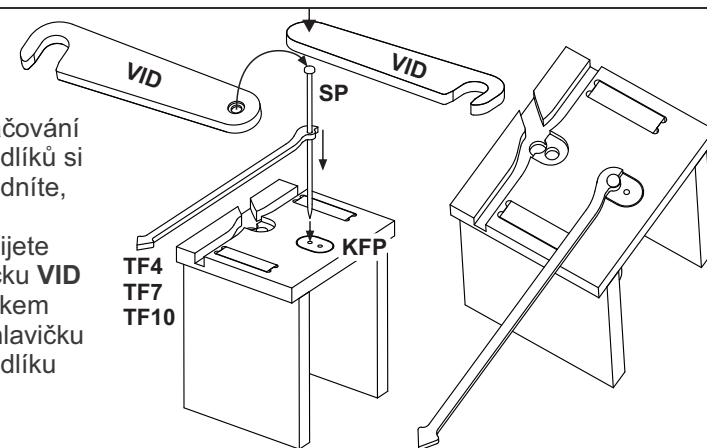

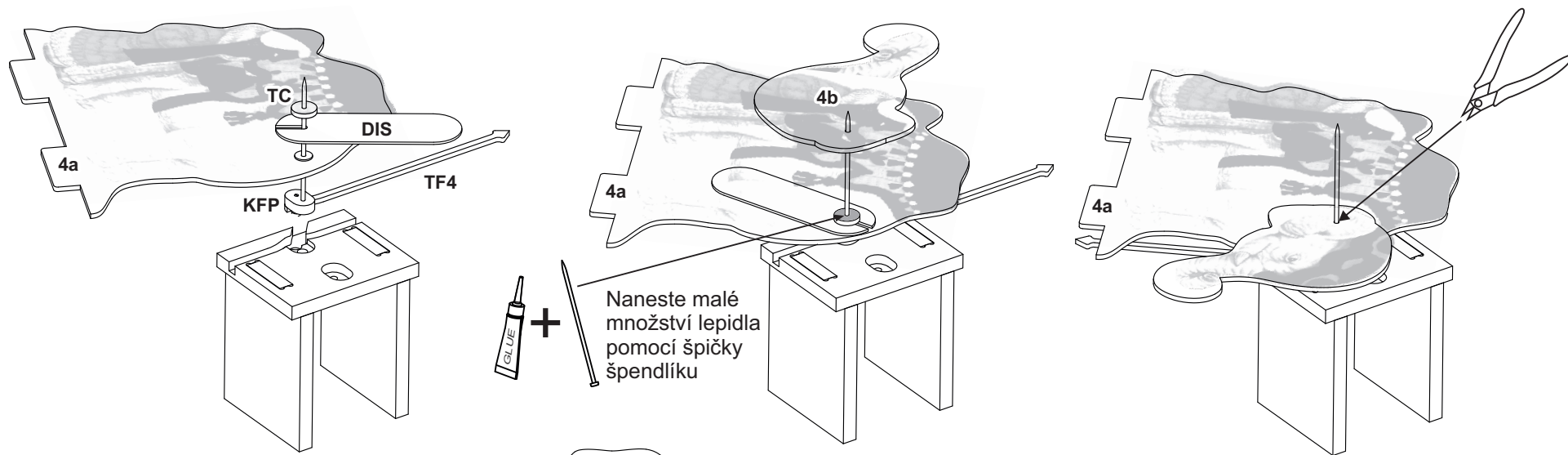

Figurku po sestavení „rozhybejte“, aby se pohyblivá část pohybovala zcela volně. Pokud zespodu zatlačíte na táhlo figurky a povolíte, musí pohyblivá část figurky vlastní vahou klesnout. Pokud pohyblivá část zachytává o pevnou, mírně ji od pevné části odehňte.

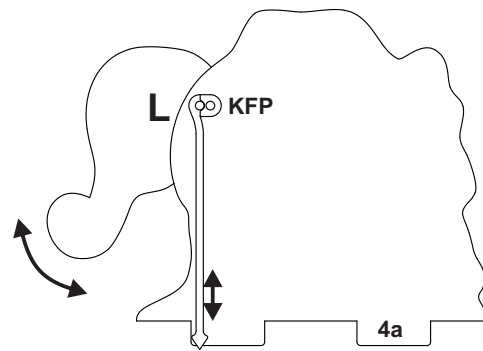

Obdobným způsobem smontujte figurky č.7 a č.10

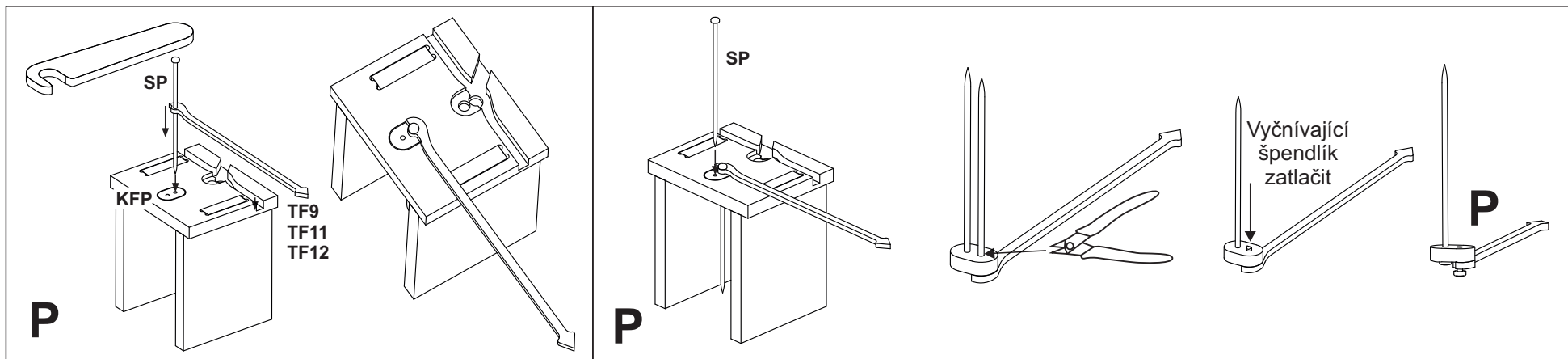
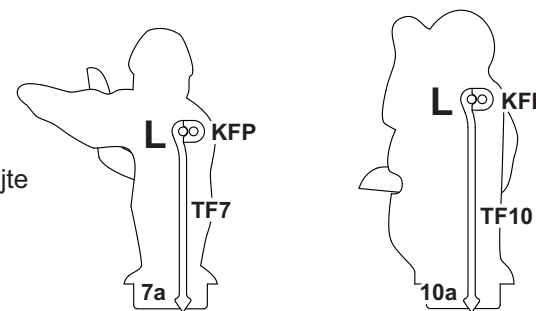

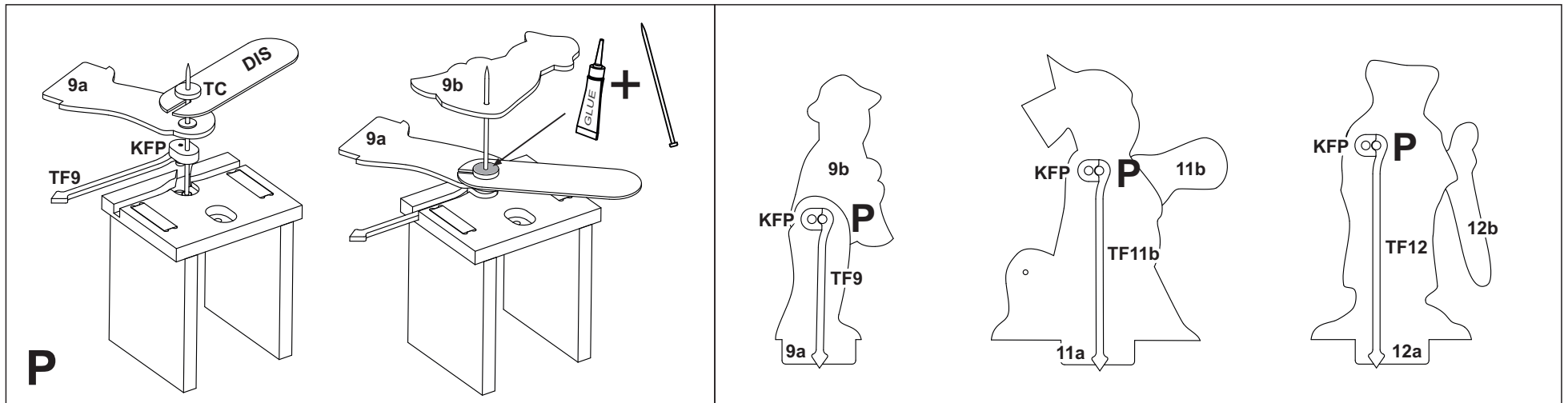

Montáž pohyblivých figurek s pohyblivou částí vzadu

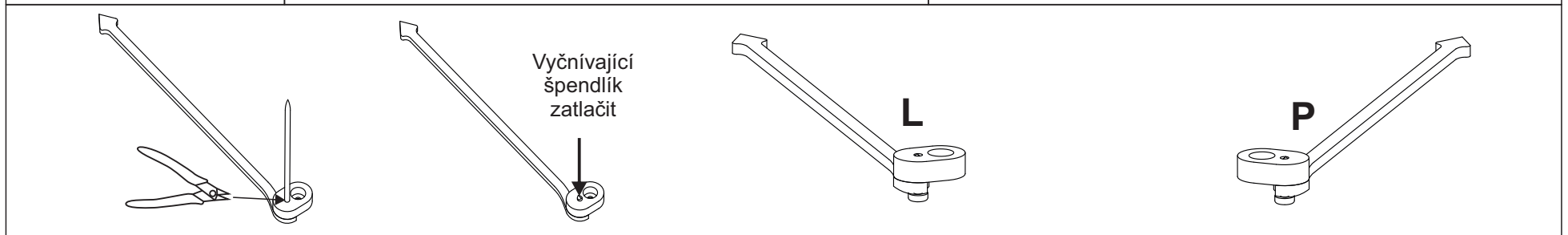
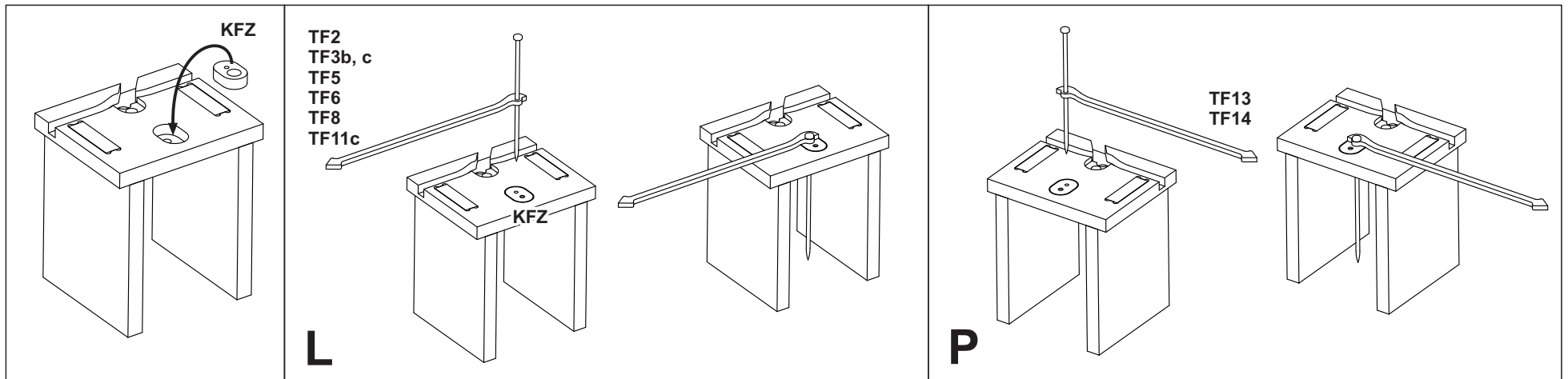

L

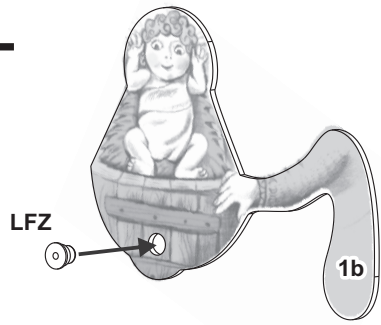

Do ložiska **LFZ** navlékněte špendlík kvůli snadnější manipulaci.

POZOR! - NELEPIT!

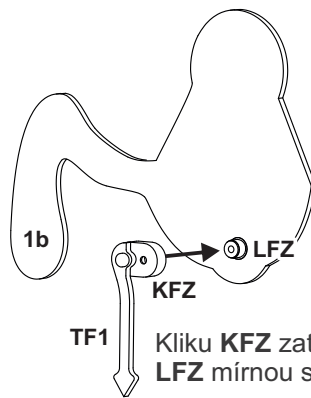

Kliku **KFZ** zatlačte na ložisko **LFZ** mírnou silou až nadoraz

POZOR! - NELEPIT!

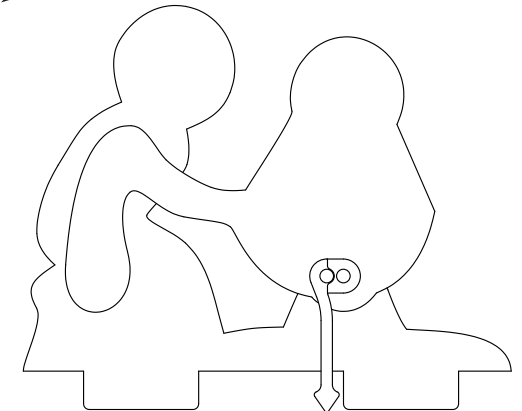
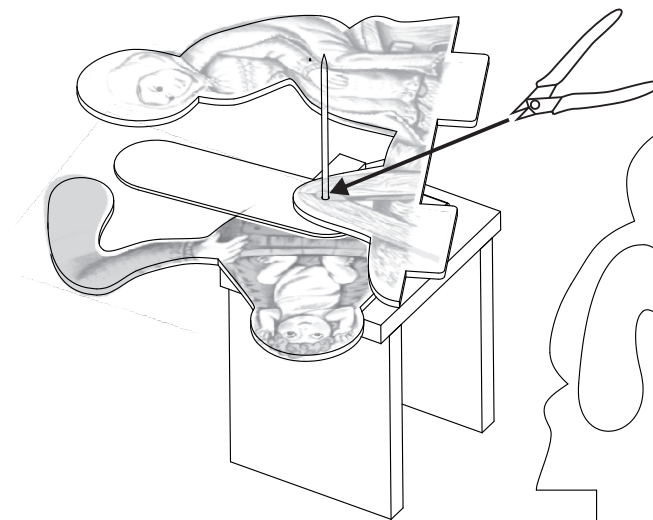
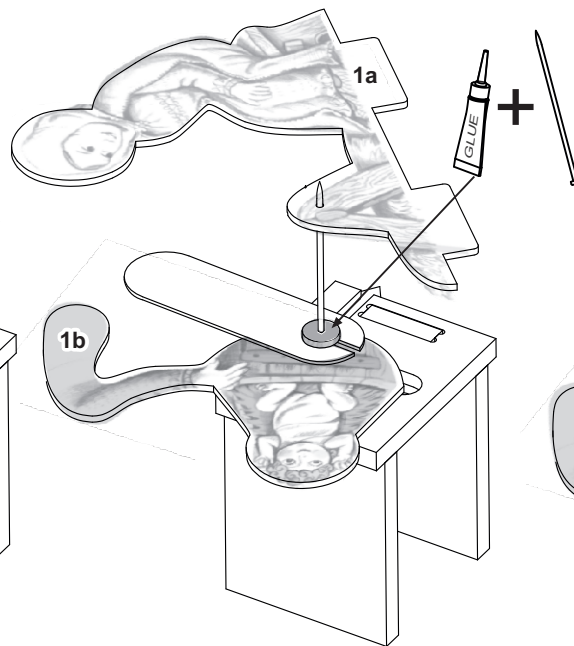
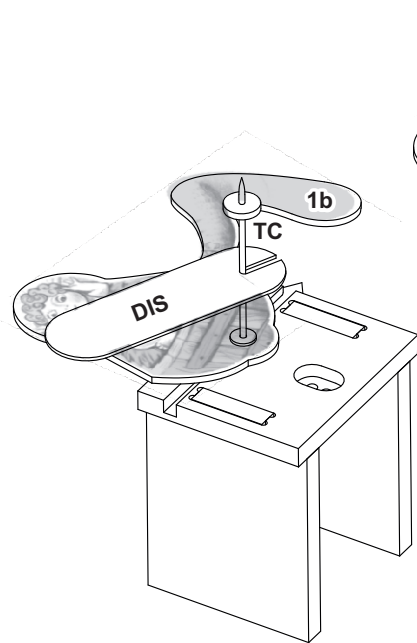
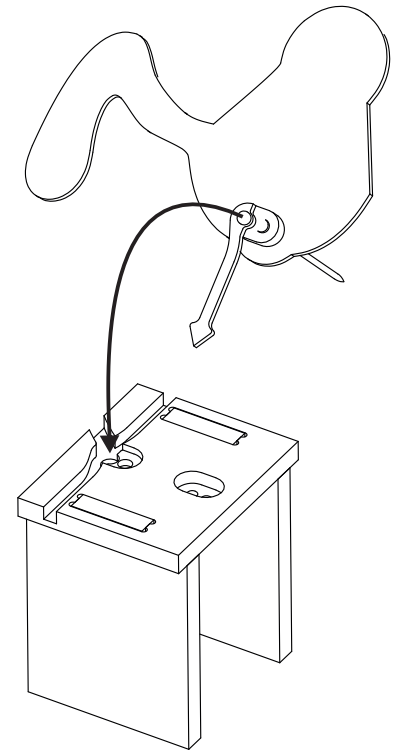
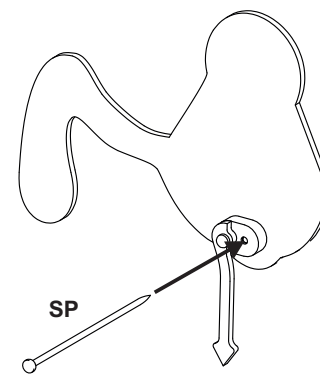

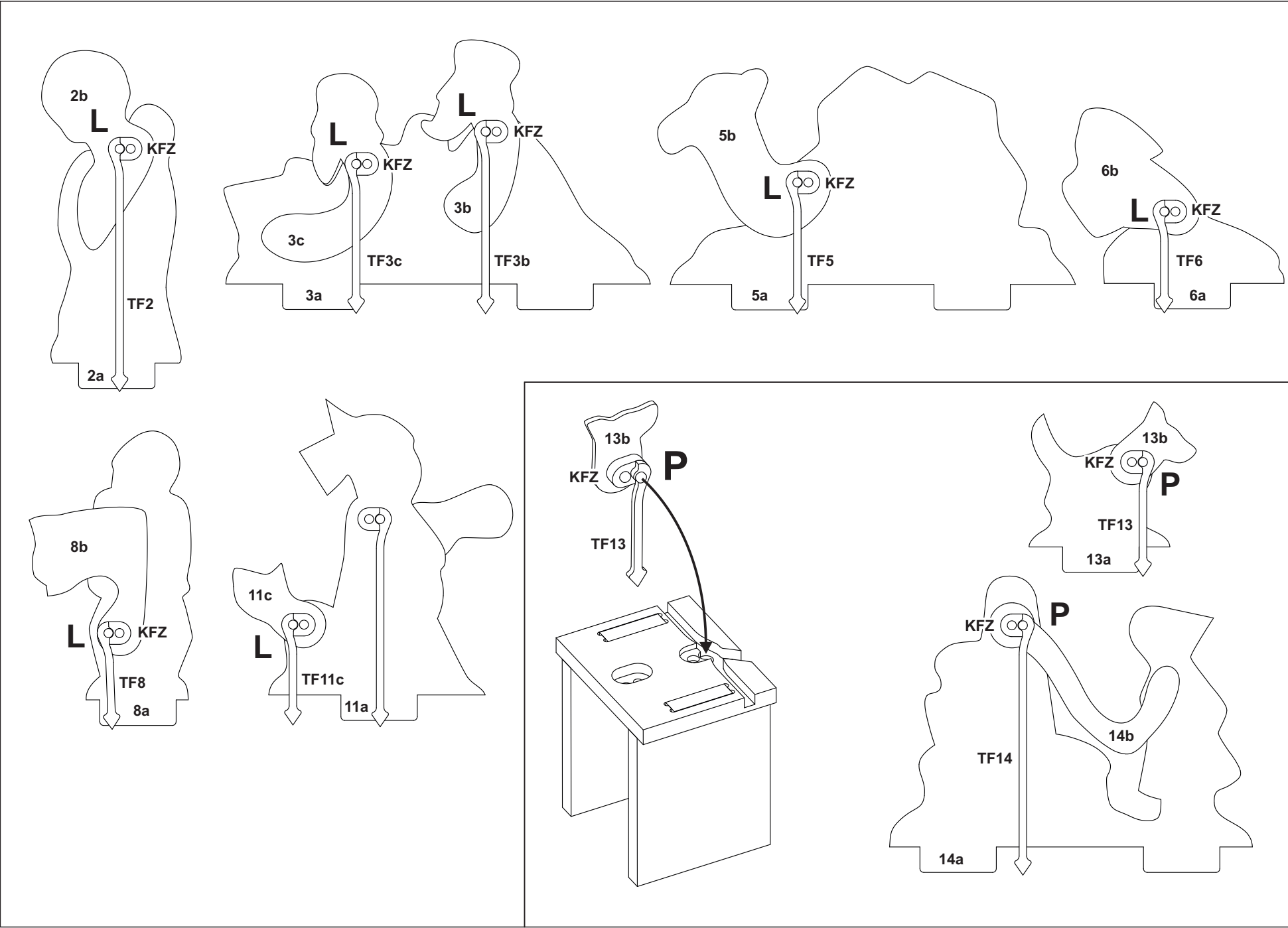

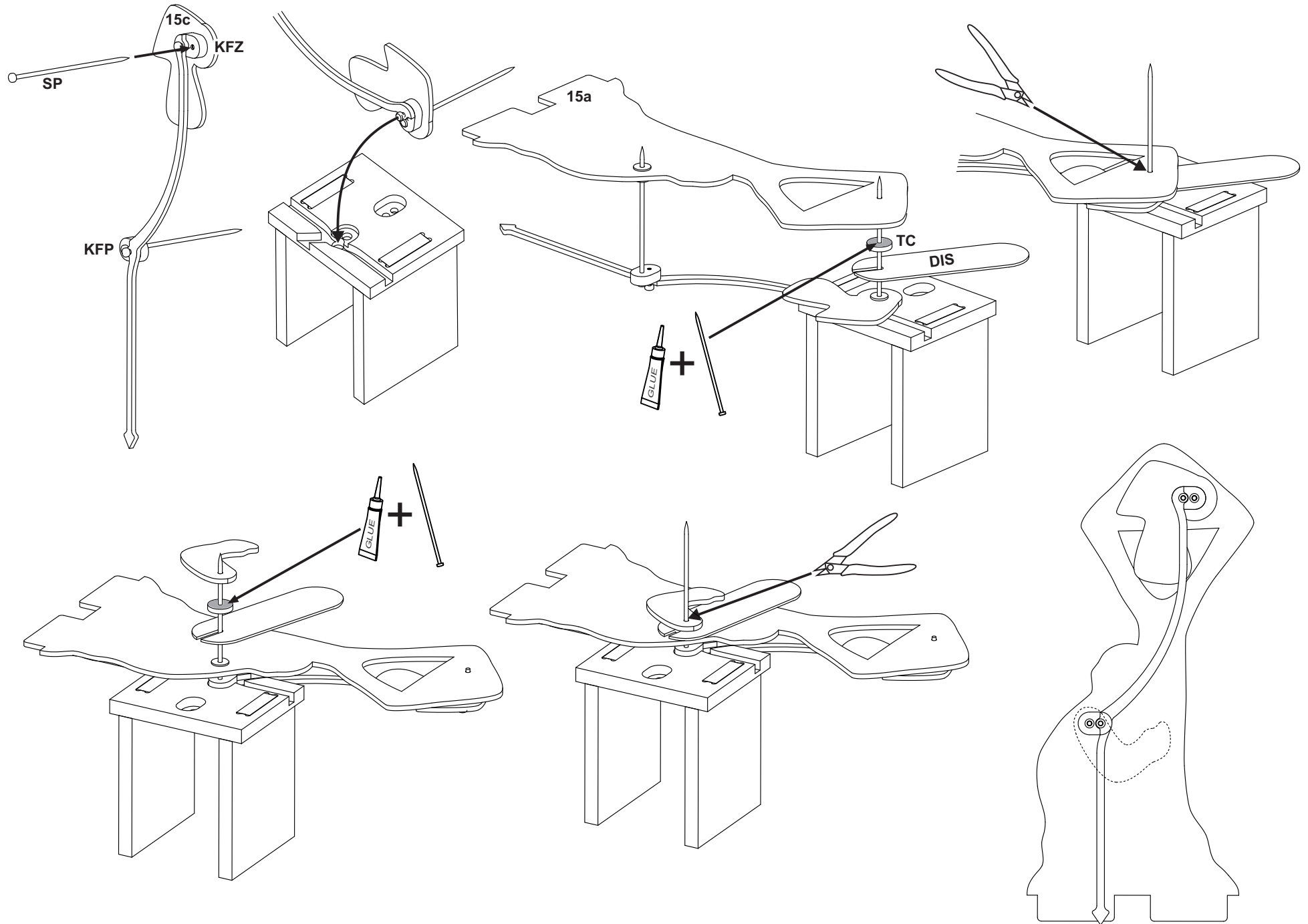

Montáž pohyblivých figurek do panelu

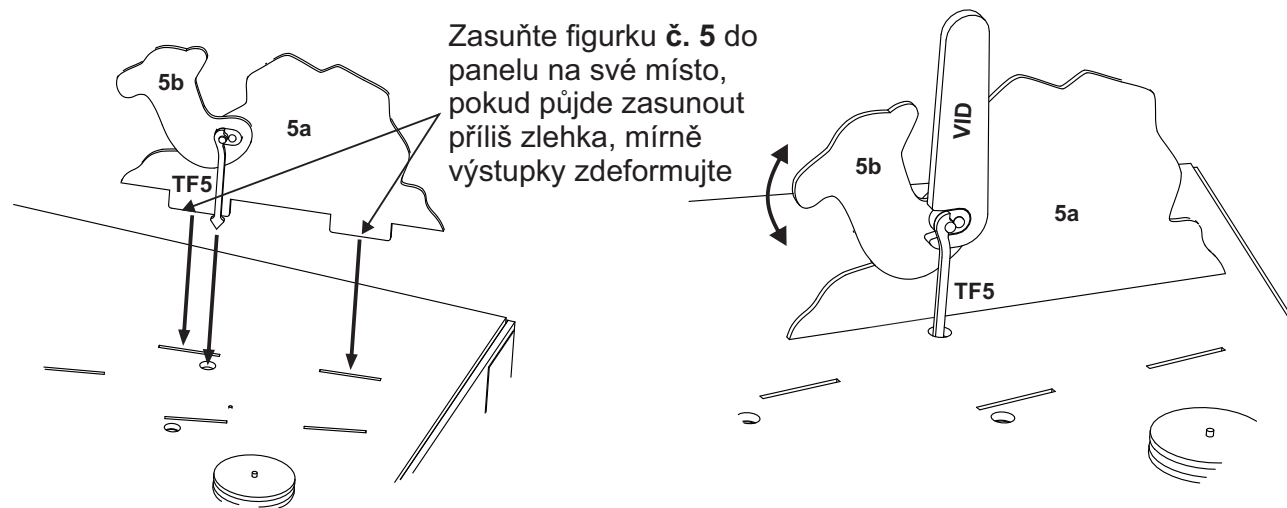

Nasadte vidličku **VID** na kliku figurky **KFZ** a nastavte hlavu figurky do polohy tak, aby se pohybovala v požadovaném rozsahu.

Podobně jako figurku č. 5 osadte do panelu všechny pohyblivé figurky a seřídte jejich pohyb. Abyste měli ke každé figurce při osazování zezadu dobrý přístup, doporučujeme osazovat figurky v následujícím pořadí:

5, 3, 4, 6, 2, 1, 13, 12, 9, 8, 10, 7, 15, 11, 14. Figurky se dvěma pohyblivými částmi (**3, 11**) vyžadují větší opatrnost při osazování.

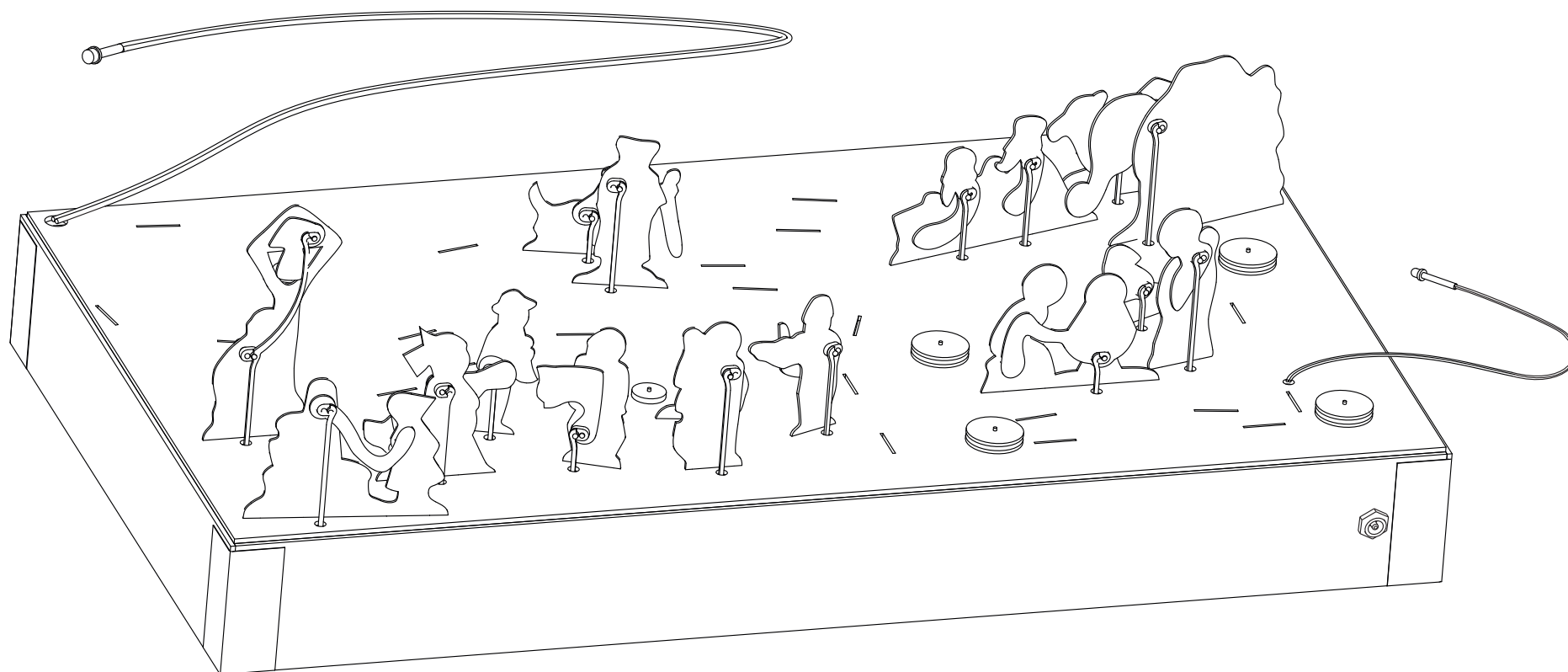

- Potřete podstavce darovníků zespodu teflonovým práškem **TEF**
- Nasadte řemínek s darovníky na kladky
- Nasadte „kolotoče” s tanečnický a bruslaři - není potřeba je nalepovat, budete pak moci betlém snadno rozebrat, složit zpátky do krabice a uskladnit.

Nyní zapněte napájení a opatrně seřídte pohyby figurek pomocí vidličky **VID**.

Není potřeba při seřizování pohyblivých částí napájení vypínat, jen dávejte pozor, abyste táhlem figurky **TF** netlačili na vačku vespod panelu.

Betlém nechejte běžet aspoň 10 minut, až si budete jisti, že se všechno stabilně hýbe, jak má.

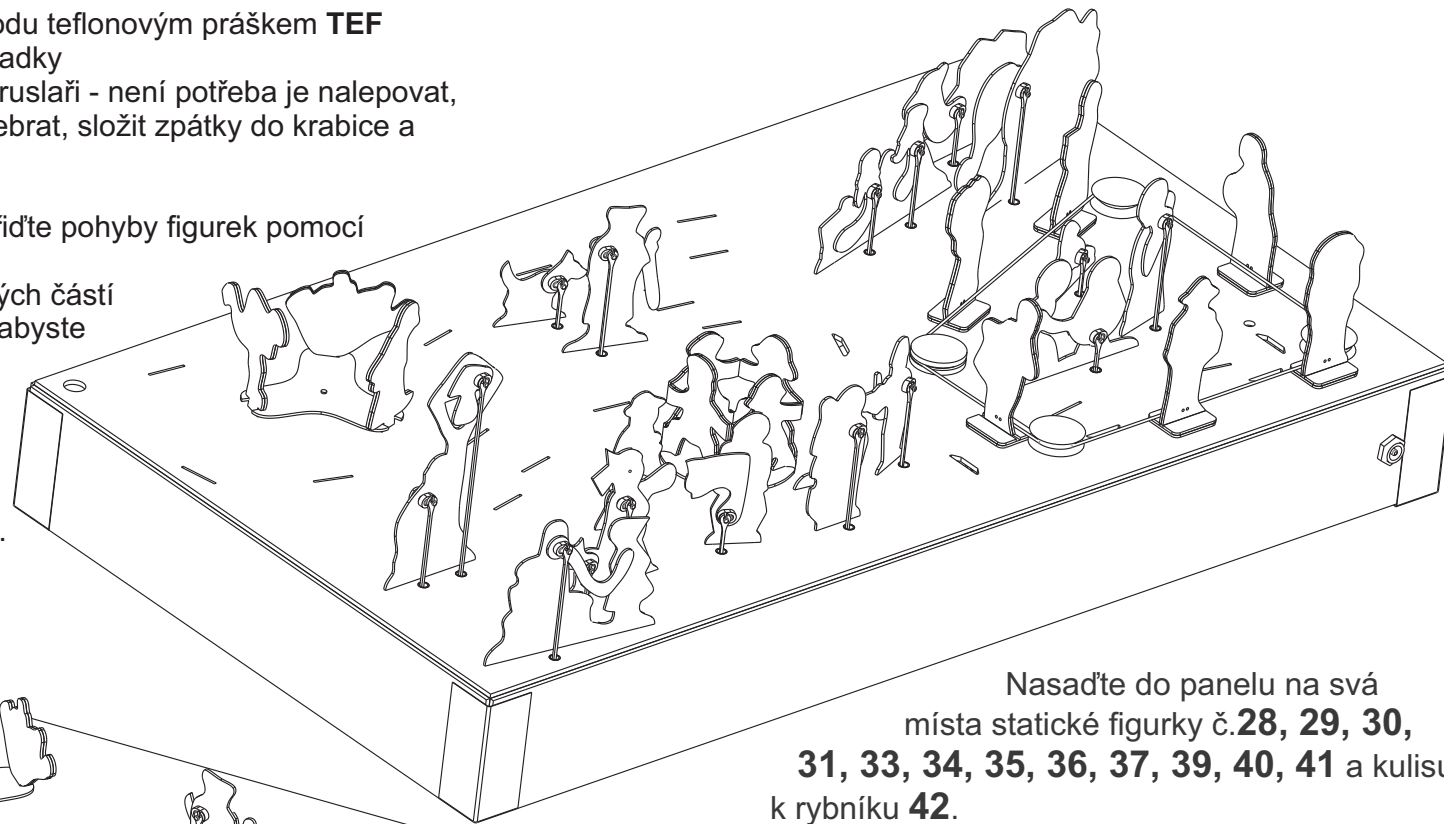

Nasadte do panelu na svá místa statické figurky č. **28, 29, 30, 31, 33, 34, 35, 36, 37, 39, 40, 41** a kulisu k rybníku **42**.

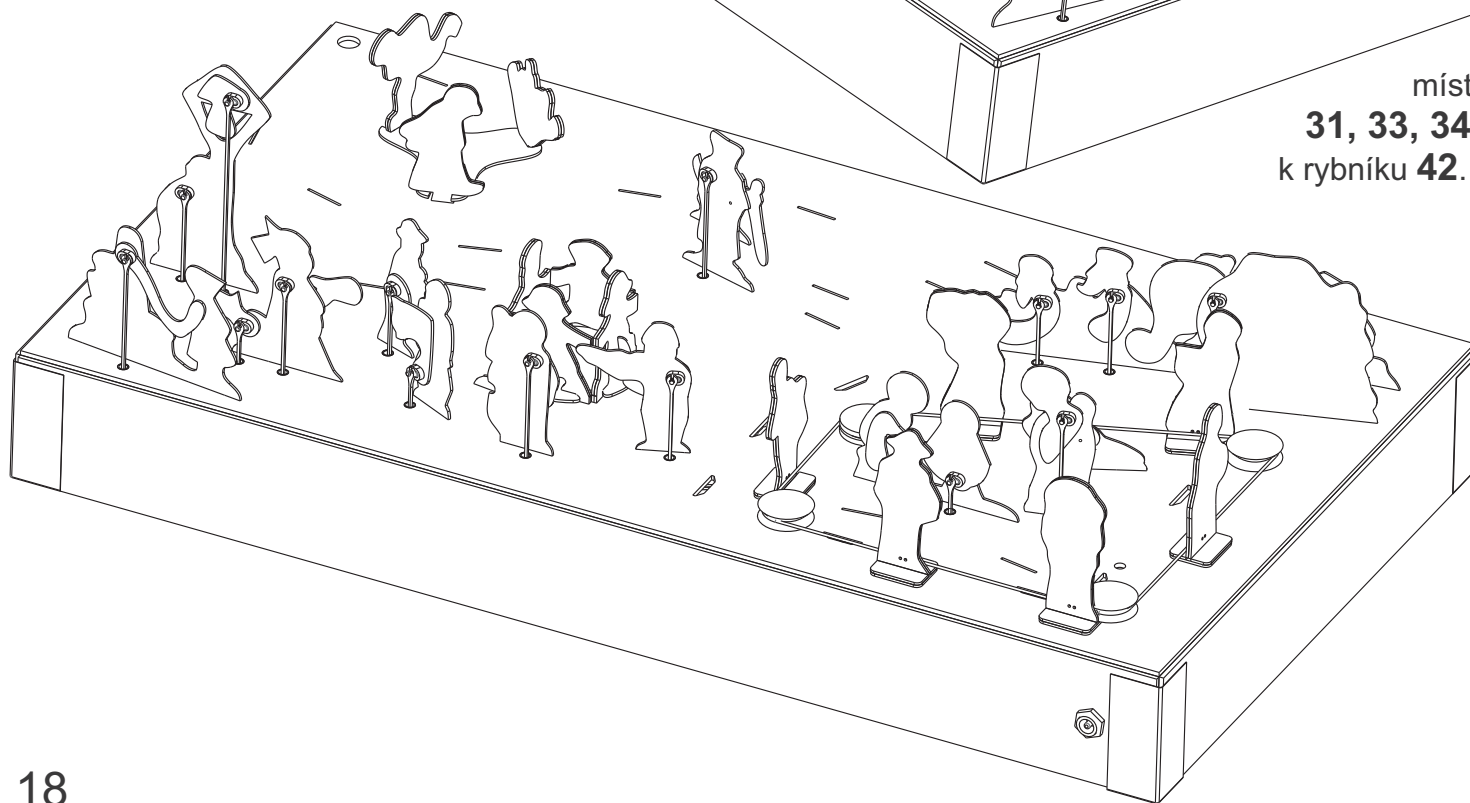

Závěrečná montáž

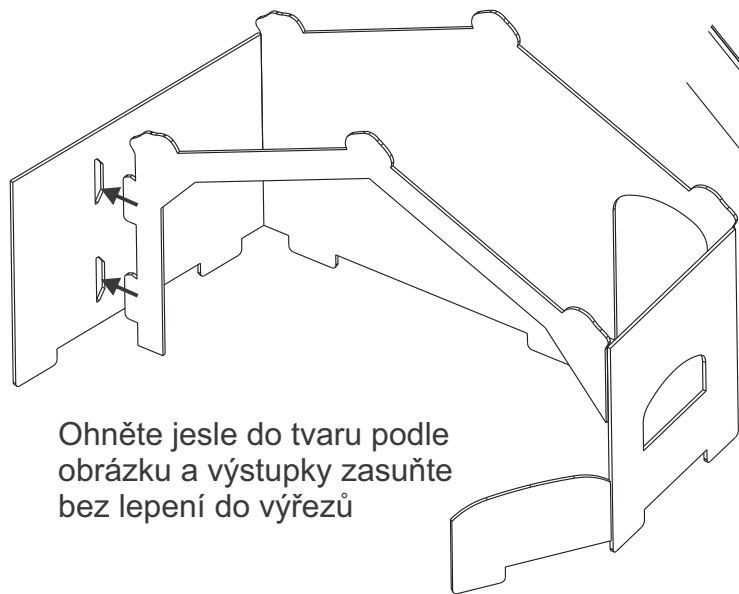

Ohněte jesle do tvaru podle obrázku a výstupky zasuněte bez lepení do výřezů

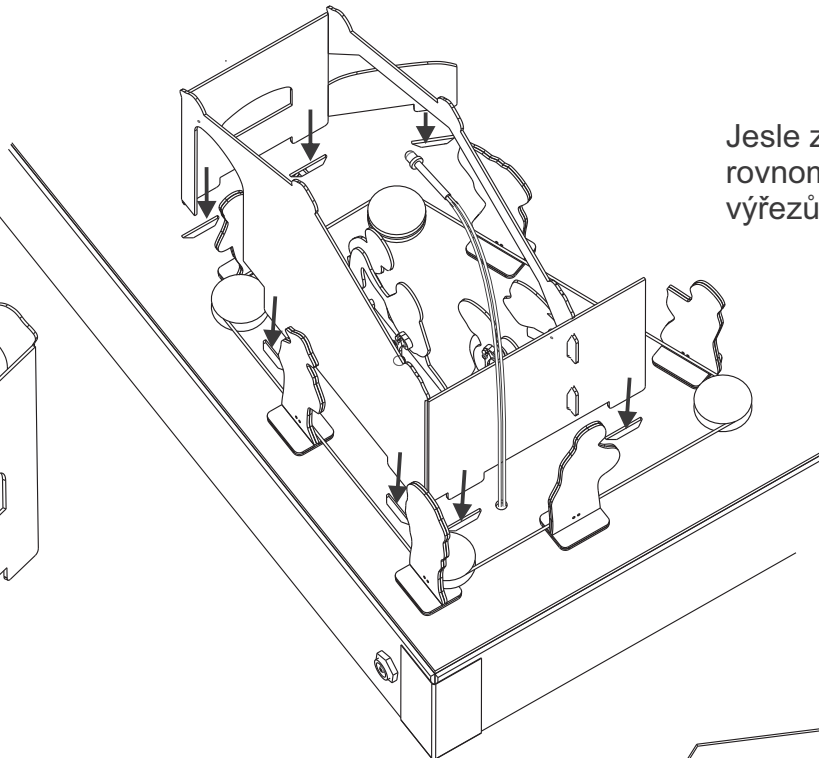

Jesle zasuňte opatrně a rovnoměrně na své místo do výřezů v panelu

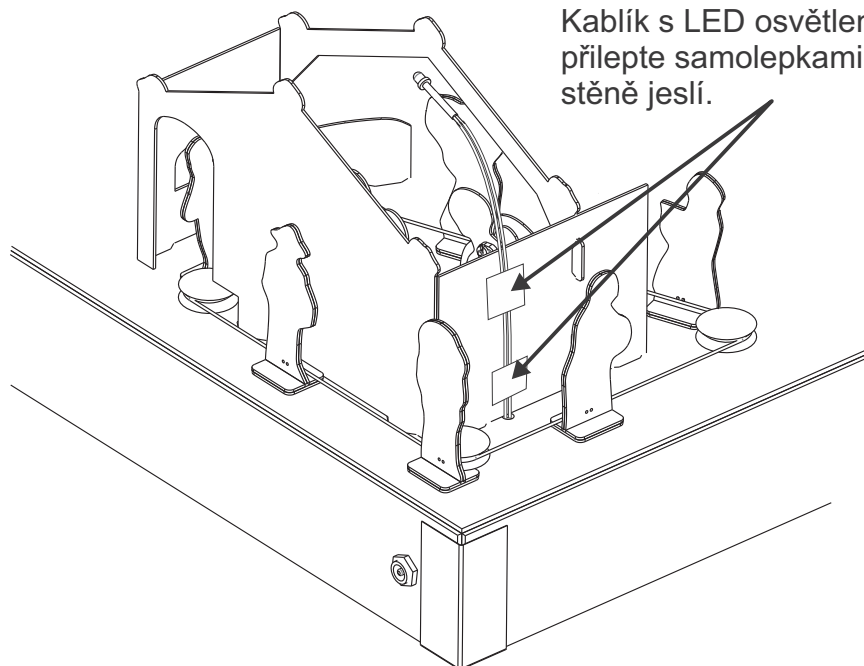

Kablík s LED osvětlením jeslí přilepte samolepkami zvenku ke stěně jeslí.



Výseky v krabici pro figurku **38** nejprve rozšířte třeba příborovým nožem



Vložte smontovaný panel do krabice a nasadte kulisy do výřezů v krabici podle obrázku. Přední zámky kulis vtláčte do výřezů v přední kulise sněhu, aby byla svisle.

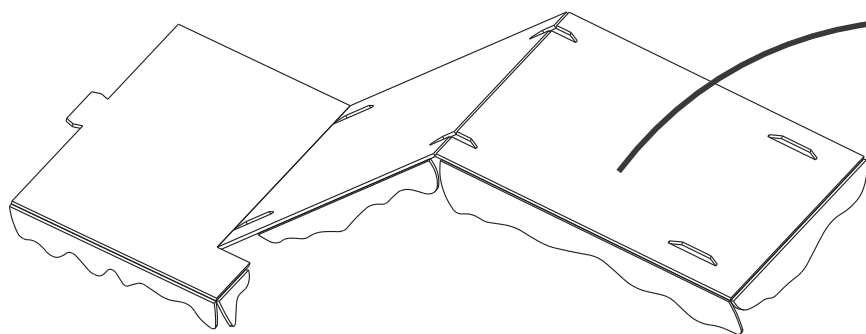
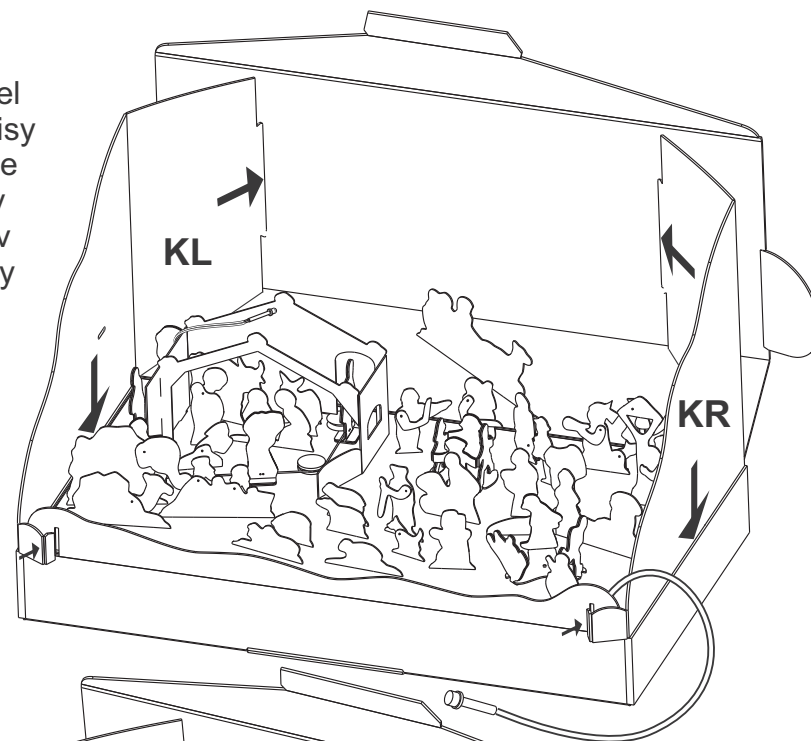

Ohněte střechu jeslí do tvaru podle obrázku a nasadte ji na výstupky jeslí, měla by držet na svém místě bez lepení. Výstupek stříšky zasuňte do výřezu kulisy **KL**. (Pokud by se Vám zdála stříška příliš široká, kousek jí odřízněte, aby dobře seděla na svém místě v levé kulise). Kablík LED osvětlení jeslí přilepte na spodní stranu střechy jeslí samolepkou

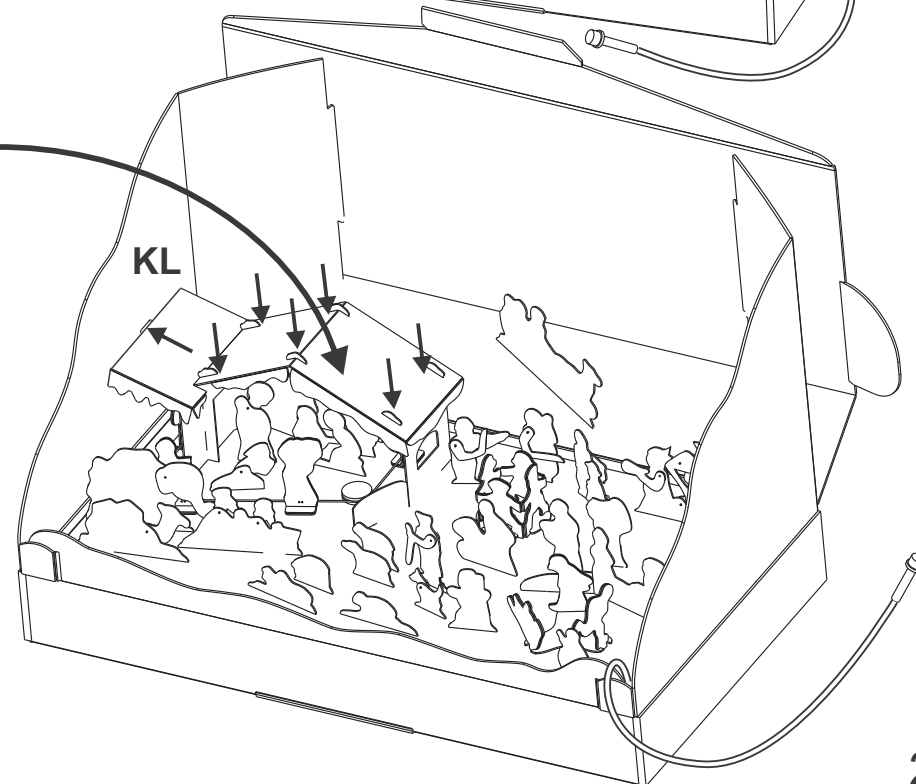

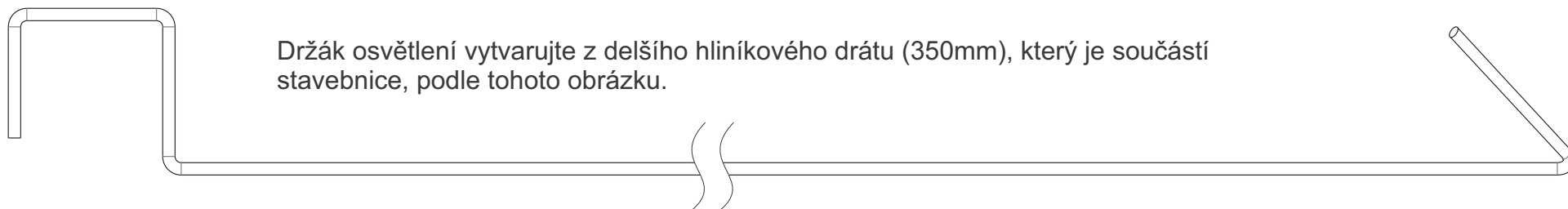

Držák osvětlení vytvarujte z delšího hliníkového drátu (350mm), který je součástí stavebnice, podle tohoto obrázku.

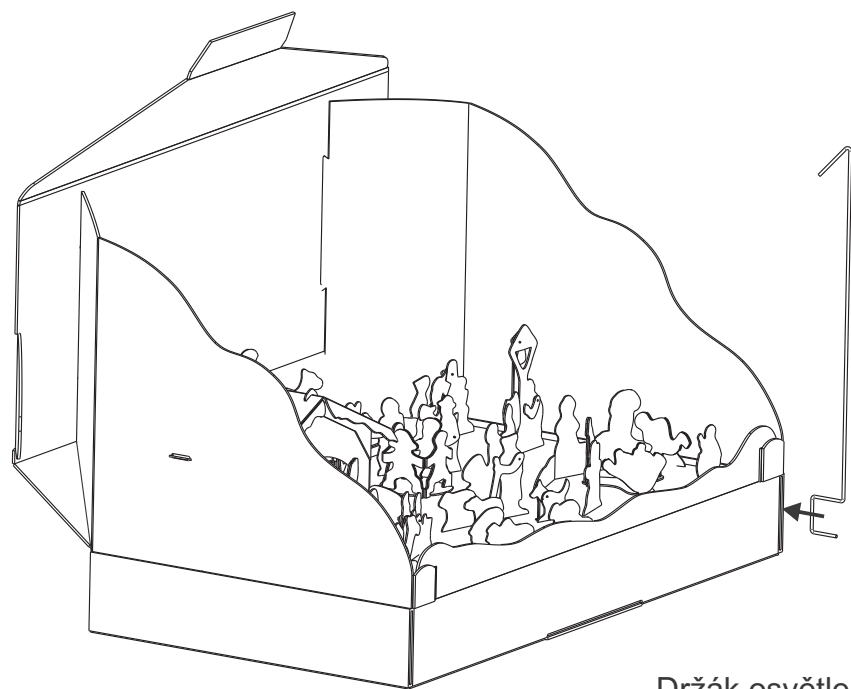

Držák osvětlení zasuněte do štěrbin v bočnici krabice až na doraz

Kablík a LED osvětlení přichyťte k držáku osvětlení samolepkami. Konec držáku s LED ohněte do vhodného směru, aby LED osvětlovala rovnoměrně celou scénu

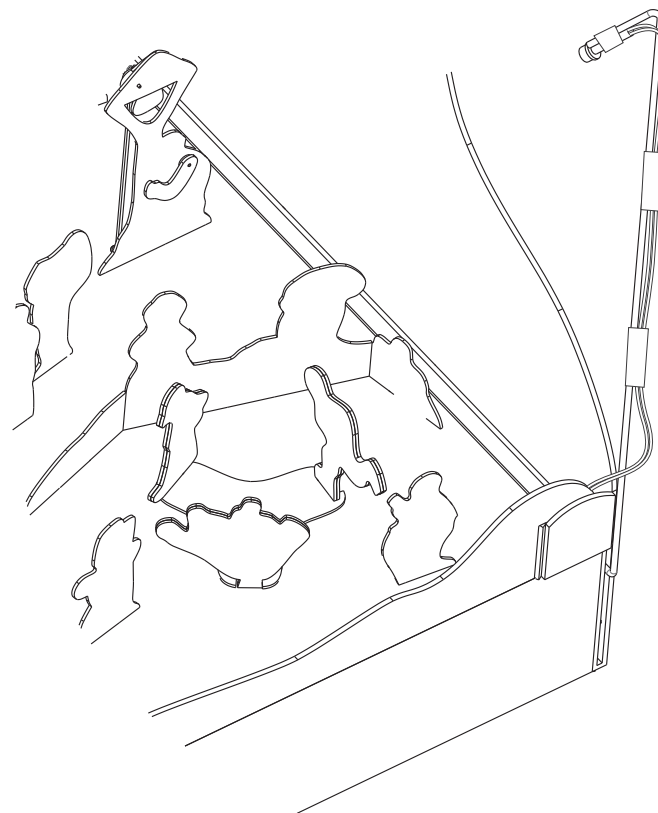

Držák anděla (figurka 24.)

Kratší hliníkový drát (250mm - je součástí stavebnice) ohněte do tvaru podle obrázku - délky jsou v mm, jejich přesné dodržení není kritické.

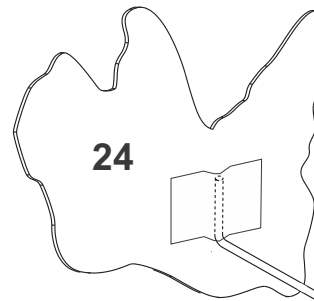
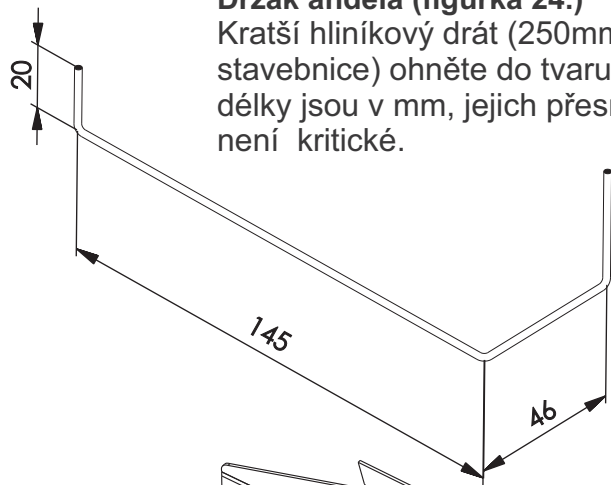

Držák přilepte k andělovi zezadu samolepkou

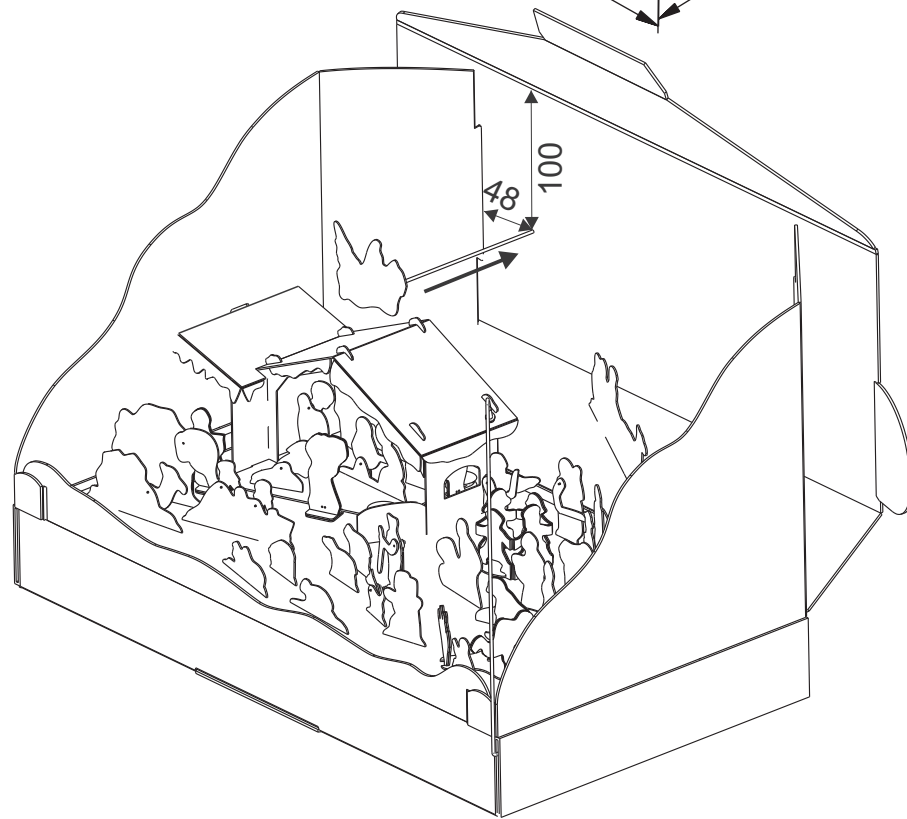

Do zadní stěny propíchněte v naznačeném místě podle obrázku díрку a navlékněte do ní držák s andělem

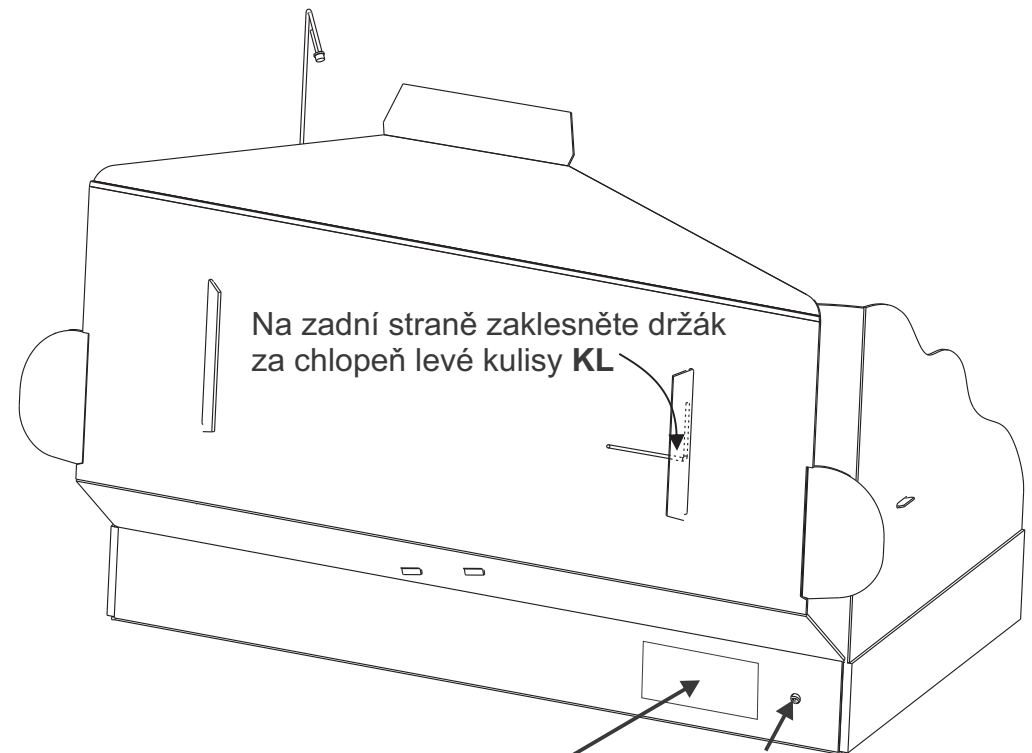

Zde nalepte držák s bateriemi

Konektor napájení

